

スライドアーム (アームクレーン仕様) コマツ

PC78USベース

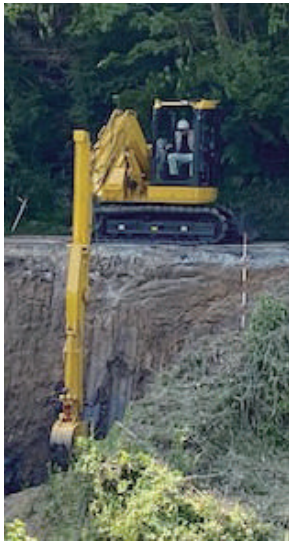

■外形図

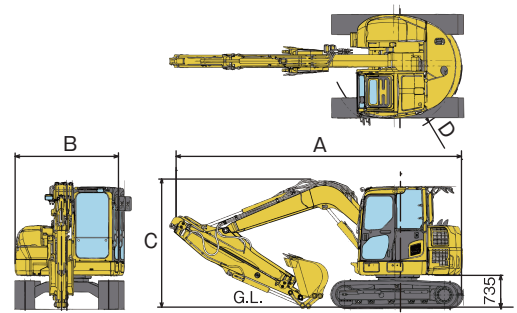

■作業範囲図

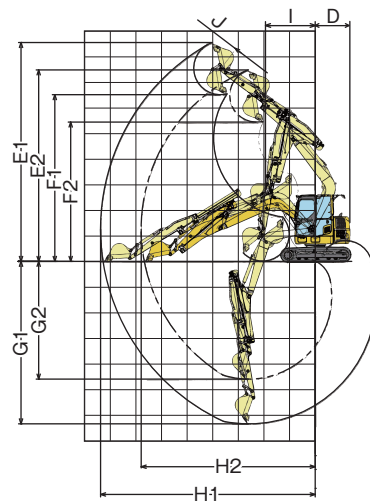

■仕様

項目	型式	PC78US-10
機 械 質 量	kg	8350※
最大バケット容量 (JIS A 8403-4)	m ³	0.2
最大バケット幅 (サイドカッタ含む)	mm	650
寸 法	輸 送 時 全 長	A mm 6450
	輸 送 時 全 幅	B mm 2330
	輸送時全高 (グローサ高さ含む)	C mm 2895
	後 端 旋 回 半 径	D mm 1390
作 業 範 囲	最大掘削高さ 伸び/縮み	E1/E2 mm 8750 / 7650
	最大ダンプ高さ 伸び/縮み	F1/F2 mm 6695 / 5600
	最大掘削深さ 伸び/縮み	G1/G2 mm 6490 / 4710
	最大掘削半径 伸び/縮み	H1/H2 mm 8580 / 6950
	作業機最小旋回半径	I mm 1990
	スライドストローク	J mm 1810
アームクレーン最大吊上荷重	t	1.7 (縮小時)
お 問 合 せ コ ー ド		5384

※強化ブレード (標準設定) を含む。
アームクレーンは含まない。